

**STRIEGEL**  
**Maschinenbau**



wyprodukowane w Niemczech



**ŁADOWARKI PRZEGUBOWE**

[www.ladowarkistriegel.pl](http://www.ladowarkistriegel.pl)



**Oferujemy kompaktowe ładowarki przegubowe, które produkowane są w stu procentach ręcznie, głównie z niemieckich części. Każda z maszyn wyposażona jest w wysokiej klasy japoński silnik Yanmar o mocy od 26 do 68 KM oraz w hydraulikę renomowanego włoskiego producenta Bandioli & Pavesi. To najniższe, największe i najbardziej zwrotne ładowarki w swojej klasie, które sprawdzają się zarówno w pracy w terenie, jak i w**

mało przestronnych pomieszczeniach gospodarczych jak kurniki, obory czy stajnie.

Oferujemy Państwu wysokiej klasy miniładowarki kołowe dla rolnictwa, które cechuje bardzo wysoka wydajność i uniwersalność, a jednocześnie niezwykle niskie koszty eksploatacji. Wszystko to w najtańszej ofercie na rynku.

**○ FIRMIE**



**Najważniejszą zaletą produktów marki Striegel jest ich bezawaryjność i prostota obsługi. Wykonane w całości z metalowych części są wysoce odporne na różnego rodzaju uszkodzenia.**

Zarówno dla nas, jak i dla naszych klientów najwyższy priorytet stanowi bezpieczeństwo pracy. Dlatego też ładowarki Striegel wyposażone są w pełną ramę

kabiny będącą dodatkową ochroną dla operatorów ładowarek.

Oferujemy Państwu wysokiej klasy ładowarki kołowe dla rolnictwa, które cechuje bardzo wysoka wydajność, uniwersalność i łatwość obsługi, a jednocześnie niezwykle niskie koszty eksploatacji. Wszystko to w najtańszej ofercie na rynku.



Kompaktowa konstrukcja, nisko położony środek ciężkości i mały promień skrętu – tak można scharakteryzować model 160 DY. Dzięki wąskiej konstrukcji idealnie sprawdzi się w małych, zamkniętych pomieszczeniach. Bogate wyposażenie standardowe i regulowany, komfortowy fotel to znaczące plusy tej maszyny. Dzięki mocnemu silnikowi diesla 26 KM zawsze osiąga moc na wysokim poziomie. To wszystko do Państwa dyspozycji.

#### **WYPOSAŻENIE STANDARDOWE:**

licznik motogodzin, reflektor roboczy, sterowanie joystickiem, wskaźnik paliwa, wskaźnik temperatury płynu chłodniczego, siedzenie z regulacją, regulacja kierownicy, obciążnik 60kg, rama kabiny.



---

## **MODEL 160DY**

## PARAMETRY TECHNICZNE

PROMIEN SKRĘTU	700 mm
UDŹWIG	700 kg
SIŁA PODNOSZENIA	1200 kg
MAX. PRĘDKOŚĆ JAZDY	14 km/h
MOC SILNIKA	26 KM
WYSOKOŚĆ PODNOSZENIA	2890 mm

## WYMIARY

SZEROKOŚĆ	860 mm
WYSOKOŚĆ Z DASZKIEM	1980 mm
WYSOKOŚĆ BEZ DASZKA	1800 mm

## POJEMNOŚĆ ZBIORNIKA

PALIWO	24 LITRY
OLEJ	24 LITRY

## AKUMULATOR

POJEMNOŚĆ OGNIW	66 Ah
-----------------	-------

## WYDAJNOŚĆ HYDRAULIKI

POMPA HYDRAULIKI	33 L/MIN
CIŚNIENIE ROBOCZE	190 BAR
POMPA JAZDY	42 L/MIN
CIŚNIENIE ROBOCZE	190 BAR

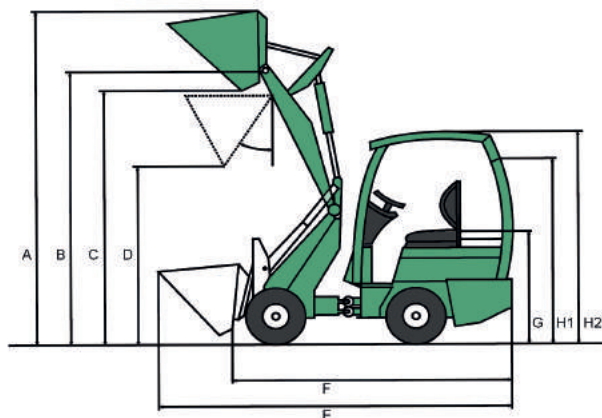

TYP	160 DY / 160 DY/A
A	3535
B	2890
C	2805
D	2100
E	3660
F	2690
G	1050
H 1	1800
H 2 FSD	1980
I	700
J	1980
K	1520

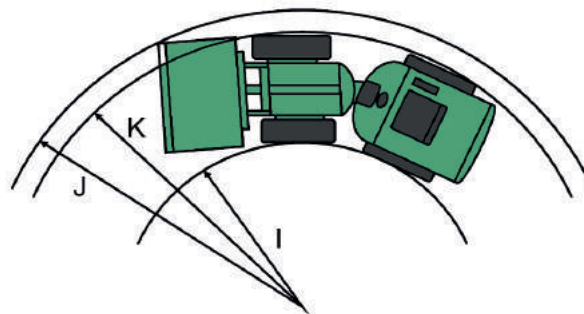



**Kompaktowa konstrukcja, nisko położony środek ciężkości i mały promień skrętu wyróżniają również 160 DY/A. Dzięki smukłej konstrukcji bez problemu porusza się w ciasnych pomieszczeniach.** Dodatkowym plusem tego typu maszyny są: bogate wyposażenie standardowe, regulowany, komfortowy fotel i wygodne wejście. Wyposażona w silnik diesel Yanmar 26 KM i w pełni sterowany hydrostatyczny napęd, dzięki czemu oferuje jeszcze większą łatwość obsługi i wysoką wydajność.

#### **WYPOSAŻENIE STANDARDOWE:**

licznik motogodzin, reflektor roboczy, wskaźnik paliwa, wskaźnik temperatury płynu chłodniczego, siedzenie z regulacją, regulacja kierownicy, obciążnik 60kg, rama kabiny.



---

## **MODEL 160DY/A**

## PARAMETRY TECHNICZNE

PROMIEN SKRĘTU	700 mm
UDŹWIG	750 kg
SIŁA PODNOSZENIA	1250 kg
MAX. PRĘDKOŚĆ JAZDY	14 km/h
MOC SILNIKA	26 KM
WYSOKOŚĆ PODNOSZENIA	2890 mm

## WYMIARY

SZEROKOŚĆ	860 mm
WYSOKOŚĆ Z DASZKIEM	1980 mm
WYSOKOŚĆ BEZ DASZKA	1800 mm

## POJEMNOŚĆ ZBIORNIKA

PALIWO	34 LITRY
OLEJ	34 LITRY

## AKUMULATOR

POJEMNOŚĆ OGNIW	66 Ah
-----------------	-------

## WYDAJNOŚĆ HYDRAULIKI

POMPA HYDRAULIKI	42 L/MIN
CIŚNIENIE ROBOCZE	190 BAR
POMPA JAZDY	63 L/MIN
CIŚNIENIE ROBOCZE	210 BAR

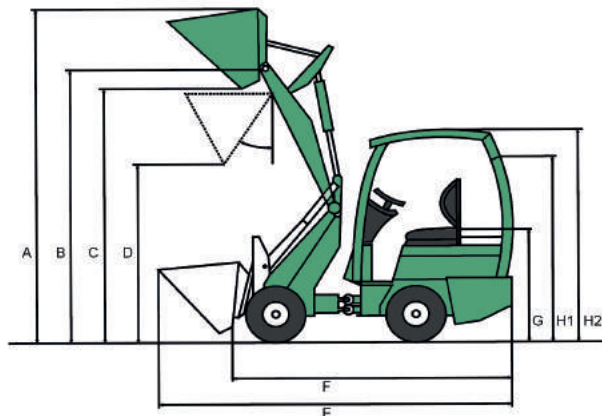

TYP	160 DY / 160 DY/A
A	3535
B	2890
C	2805
D	2100
E	3660
F	2690
G	1050
H 1	1800
H 2 FSD	1980
I	700
J	1980
K	1520

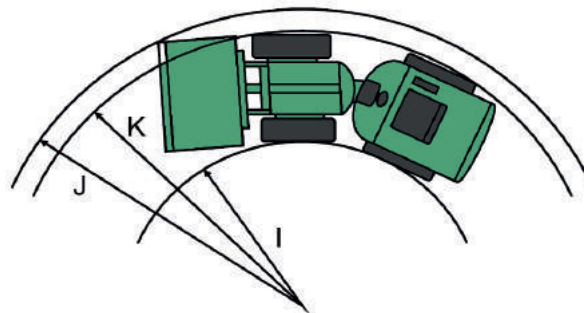



Ładowarka kompaktowa 190 DY/A oferuje wyraźne korzyści. Kompaktowa, mocna i zwinna – to główne zalety tego typu maszyny. Ekonomiczne silniki diesla Yanmar TNV zapewniają potężną siłę i rezerwę mocy. Seria wyposażona jest w 37 KM Yanmar silnik diesla charakteryzujący się wysoką trwałością i elastycznością. 190 DY/A jest jedną z najlepiej sprzedających się ładowarek STRIEGEL. Jej pełny napęd hydrostatyczny zapewnia większą łatwość obsługi jeszcze lepszą wydajność.

#### **WYPOSAŻENIE STANDARDOWE:**

licznik motogodzin, reflektor roboczy, sterowanie joystickiem, wskaźnik paliwa, wskaźnik temperatury płynu chłodniczego, siedzenie z regulacją, regulacja kierownicy, obciążnik 60kg, rama kabiny.



---

## **MODEL 190DY/A**



## PARAMETRY TECHNICZNE

PROMIEN SKRĘTU	850 mm
UDŹWIG	920 kg
SIŁA PODNOSZENIA	1420 kg
MAX. PRĘDKOŚĆ JAZDY	16 km/h
MOC SILNIKA	37 KM
WYSOKOŚĆ PODNOSZENIA	2940 mm

## WYMIARY

SZEROKOŚĆ	970 mm
WYSOKOŚĆ Z DASZKIEM	2180 mm
WYSOKOŚĆ BEZ DASZKA	1900 mm

## POJEMNOŚĆ ZBIORNIKA

PALIWO	34 LITRY
OLEJ	34 LITRY

## AKUMULATOR

POJEMNOŚĆ OGNIW	66 Ah
-----------------	-------

## WYDAJNOŚĆ HYDRAULIKI

POMPA HYDRAULIKI	48 L/MIN
CIŚNIENIE ROBOCZE	190 BAR
POMPA JAZDY	90 L/MIN
CIŚNIENIE ROBOCZE	350 BAR

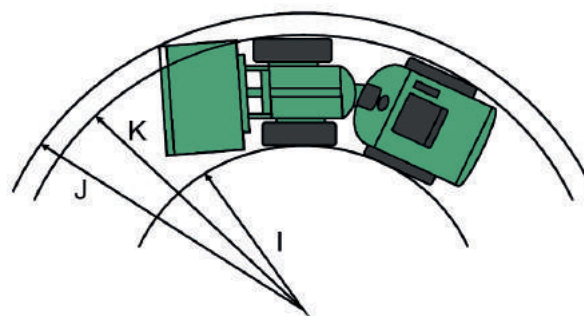
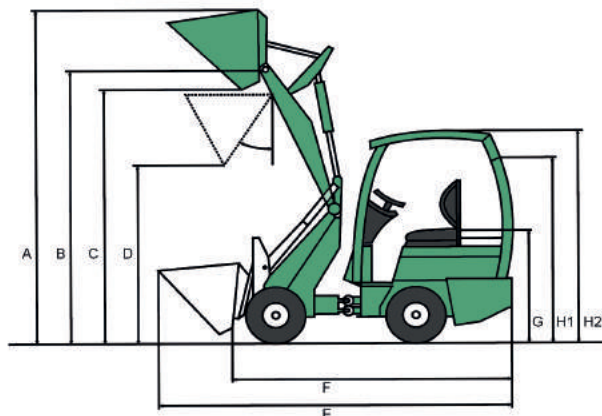

TYP	190 DY/A
A	3610
B	2940
C	2855
D	2145
E	3560
F	2590
G	1150
H 1	1900
H 2 FSD	2180
I	850
J	2260
K	1760





Najbardziej wszechstronna jest kompaktowa ładowarka 300 DY/A. Imponująca wydajność, wysoki komfort jazdy z uwagi na sterowanie jedną dźwignią i wszechstronność zastosowania zaspokajają potrzeby najbardziej wymagających klientów. Dzięki silnemu, hydrostatycznemu napędowi hydraulicznemu (Vollhydrostat) może pracować szybko i przy zachowaniu niskich kosztów eksploatacji oraz niewielkiej emisji hałasu.

#### **WYPOSAŻENIE STANDARDOWE:**

licznik motogodzin, reflektor roboczy, sterowanie joystickiem, wskaźnik paliwa, wskaźnik temperatury płynu chłodniczego, siedzenie z regulacją, regulacja kierownicy, obciążnik 60kg, rama kabiny.

**MODEL 300 DY/A może zostać wyposażony w kabinę.**



---

## **MODEL 300DY/A**

## PARAMETRY TECHNICZNE

PROMIEN SKRĘTU	1010 mm
UDŹWIG	1100 kg
SIŁA PODNOSZENIA	1600 kg
MAX. PRĘDKOŚĆ JAZDY	20 km/h
MOC SILNIKA	37 KM
WYSOKOŚĆ PODNOSZENIA	3250 mm

## WYMIARY

SZEROKOŚĆ	1050 mm
WYSOKOŚĆ Z DASZKIEM	2230 mm
WYSOKOŚĆ BEZ DASZKA	1900 mm

## POJEMNOŚĆ ZBIORNIKA

PALIWO	34 LITRY
OLEJ	34 LITRY

## AKUMULATOR

POJEMNOŚĆ OGNIW	66 Ah
-----------------	-------

## WYDAJNOŚĆ HYDRAULIKI

POMPA HYDRAULIKI	48 L/MIN
CIŚNIENIE ROBOCZE	190 BAR
POMPA JAZDY	102 L/MIN
CIŚNIENIE ROBOCZE	350 BAR

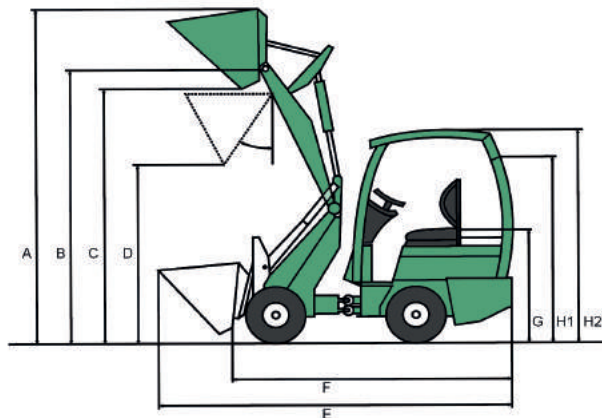

TYP	300 DY/A
A	3800
B	3250
C	3180
D	2525
E	4070
F	3150
G	1240
H 1	1900
H 2 FSD	2230
I	1010
J	2450
K	2050

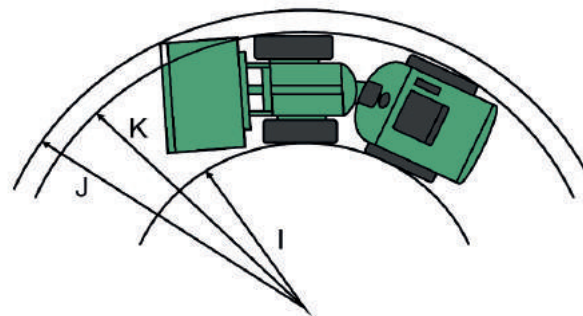



**STRIEGEL 500DY/A** to jedna z większych ładowarek w naszej ofercie. Posiada bardzo wydajny 50-konny silnik wysokoprężny Yanmar. Jest zwrotna i zdolna do pracy w każdej pozycji. Jej ogromną stabilność otrzymujemy dzięki wysokiej wadze, nie tracąc przy tym sprawności i elastyczności urządzenia. Cechuje ją także duża wysokość podnoszenia ładowacza i znaczny udźwig.

#### **WYPOSAŻENIE STANDARDOWE:**

licznik motogodzin, reflektor roboczy, sterowanie joystickiem, wskaźnik paliwa, wskaźnik temperatury płynu chłodniczego, siedzenie z regulacją, regulacja kierownicy, obciążnik 60kg, rama kabiny.



---

## MODEL 500DY/A

## PARAMETRY TECHNICZNE

PROMIEN SKRĘTU	1140 mm
UDŹWIG	1250 kg
SIŁA PODNOSZENIA	1750 kg
MAX. PRĘDKOŚĆ JAZDY	16 km/h
MOC SILNIKA	50 KM
WYSOKOŚĆ PODNOSZENIA	3265 mm

## WYMIARY

SZEROKOŚĆ	1280 mm
WYSOKOŚĆ Z DASZKIEM	2210 mm
WYSOKOŚĆ BEZ DASZKA	1970 mm

## POJEMNOŚĆ ZBIORNIKA

PALIWO	55 LITRÓW
OLEJ	55 LITRÓW

## AKUMULATOR

POJEMNOŚĆ OGNIW	88 Ah
-----------------	-------

## WYDAJNOŚĆ HYDRAULIKI

POMPA HYDRAULIKI	66 L/MIN
CIŚNIENIE ROBOCZE	190 BAR
POMPA JAZDY	160 L/MIN
CIŚNIENIE ROBOCZE	350 BAR

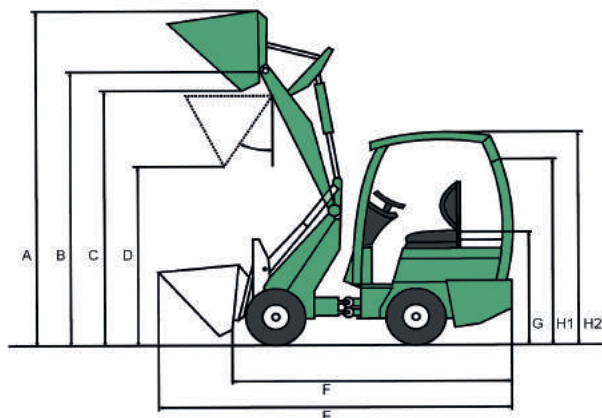

TYP	500 DY/A
A	3820
B	3265
C	3180
D	2540
E	4300
F	3335
G	1280
H 1	1970
H 2 FSD	2210
I	1140
J	2880
K	2480

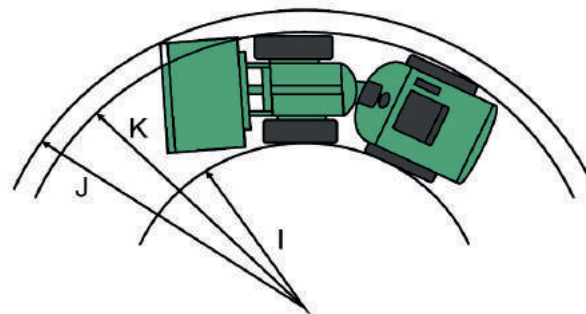



Zupełnie nowy komfort pracy, dzięki wyposażeniu kabiny w: otwieraną tylną szybę, regulowaną kolumnę kierownicy, wysoce komfortowe siedzenia Grammer, ogrzewanie, wycieraczki przednie i tylne, światła robocze przednie i tylne, lampę błyskową ostrzegawczą, lusterka zewnętrzne i wewnętrzne, oświetlenie wnętrza, wyłącznik akumulatora.

#### **WYPOSAŻENIE STANDARDOWE:**

licznik motogodzin, reflektor roboczy, sterowanie joystickiem, wskaźnik paliwa, wskaźnik temperatury płynu chłodniczego, siedzenie z regulacją, regulacja kierownicy, obciążnik 60kg, rama kabiny.



---

## **MODEL 500DY/A Z KABINĄ**

## PARAMETRY TECHNICZNE

PROMIEN SKRĘTU	1140 mm
UDŹWIG	1250 kg
SIŁA PODNOSZENIA	1750 kg
MAX. PRĘDKOŚĆ JAZDY	16 km/h
MOC SILNIKA	50 KM
WYSOKOŚĆ PODNOSZENIA	3265 mm

## WYMIARY

SZEROKOŚĆ	1280 mm
WYSOKOŚĆ Z DASZKIEM	2210 mm
WYSOKOŚĆ BEZ DASZKA	1970 mm

## POJEMNOŚĆ ZBIORNIKA

PALIWO	55 LITRÓW
OLEJ	55 LITRÓW

## AKUMULATOR

POJEMNOŚĆ OGNIW	88 Ah
-----------------	-------

## WYDAJNOŚĆ HYDRAULIKI

POMPA HYDRAULIKI	66 L/MIN
CIŚNIENIE ROBOCZE	190 BAR
POMPA JAZDY	160 L/MIN
CIŚNIENIE ROBOCZE	350 BAR

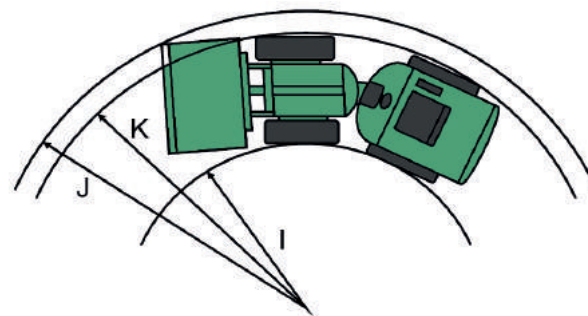
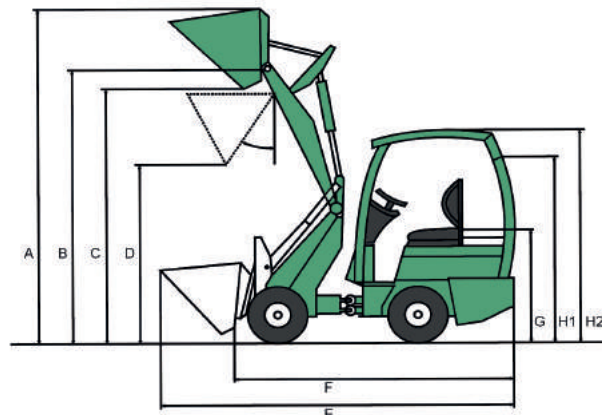

TYP	500 DY/A
A	3820
B	3265
C	3180
D	2540
E	4300
F	3335
G	1280
H 1	1970
H 2 FSD	2210
I	1140
J	2880
K	2480





Wyposażona w bardzo mocny silnik 68 KM. Duży udźwig i wysokość podnoszenia. Posiada wysoki moment obrotowy, nawet przy niskich prędkościach. Niskie zużycie paliwa i niska emisja spalin możliwe są dzięki zastosowaniu bezpośredniego wtrysku, co czyni ładowarkę niezwykle tanią w eksploatacji.

#### **WYPOSAŻENIE STANDARDOWE:**

licznik motogodzin, reflektor roboczy, sterowanie joystickiem, wskaźnik paliwa, wskaźnik temperatury płynu chłodniczego, siedzenie z regulacją, regulacja kierownicy, obciążnik 60kg, rama kabiny.



---

## MODEL 600DY/A



## PARAMETRY TECHNICZNE

PROMIEN SKRĘTU	1000 mm
UDŹWIG	1550 kg
SIŁA PODNOSZENIA	2100 kg
MAX. PRĘDKOŚĆ JAZDY	20 km/h
MOC SILNIKA	68 KM
WYSOKOŚĆ PODNOSZENIA	3450 mm

## WYMIARY

SZEROKOŚĆ	1600 mm
WYSOKOŚĆ Z DASZKIEM	2210 mm
WYSOKOŚĆ BEZ DASZKA	1970 mm

## POJEMNOŚĆ ZBIORNIKA

PALIWO	90 LITRÓW
OLEJ	90 LITRÓW

## AKUMULATOR

POJEMNOŚĆ OGNIW	88 Ah
-----------------	-------

## WYDAJNOŚĆ HYDRAULIKI

POMPA HYDRAULIKI	67 L/MIN
CIŚNIENIE ROBOCZE	190 BAR
POMPA JAZDY	170 L/MIN
CIŚNIENIE ROBOCZE	350 BAR

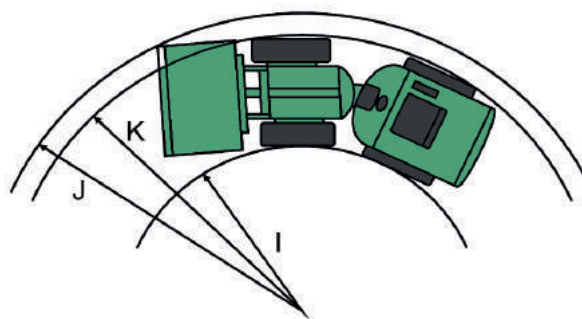
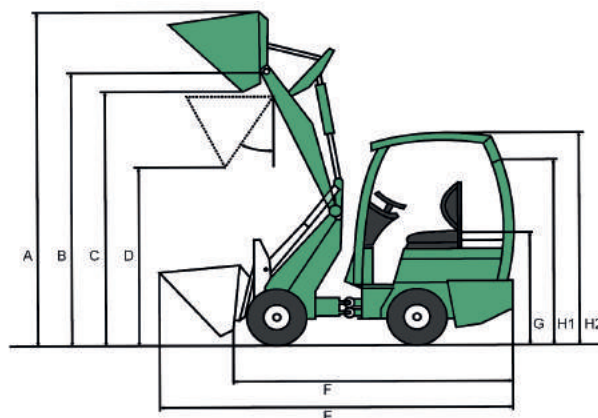

TYP	600 DY/A
A	4120
B	3450
C	3365
D	3050
E	4420
F	3500
G	1380
H 1	1970
H 2 FSD	2210
I	1000
J	3030
K	2630





### SILNIK

YANMAR TNV z wtryskiem bezpośrednim- w czasach wysokich kosztów paliwa niezawodne silniki YANMAR Diesel charakteryzują się bardzo niskim spalaniem. Są wysoce oszczędne i tanie w eksploatacji. Silniki YANMAR są niezawodne i trwałe, dzięki czemu służą użytkownikom przez wiele lat.



### JOYSTICK

Joystick do elektrycznego sterowania pompą jazdy czyni korzystanie z maszyny jeszcze łatwiejszym. Każda z ładowarek przegubowych STRIEGEL wyposażona jest w łatwo dostępny wyłącznik awaryjny akumulatora.



### KOLUMNA KIEROWNICY

Wysoki komfort pracy operatora zapewnia regulowana kolumna kierownicy. Nowoczesne, w pełni zautomatyzowane i wyposażone w pasy siedzenie Grammera to gwarancja wygody i bezpieczeństwa. Rama kabiny pozostawia dużą przestrzeń na swobodne wchodzenie i wychodzenie.

## WYPOSAŻENIE i MECHANIKA



**Każda z ładowarek STRIEGEL objęta jest gwarancją producenta przez okres 12 miesięcy. Zapewniamy naprawy gwarancyjne i pogwarancyjne na terenie całego kraju.**

Nasi mechanicy oprócz wysokich kwalifikacji zawodowych posiadają także ogromne doświadczenie z zakresu obsługi i napraw maszyn rolniczych, zatem gwarantujemy usługi serwisowe na najwyższym poziomie.

Na zgłoszenie serwisowe reagujemy w ciągu 72 godzin, a naprawy odbywają się w najdogodniejszym dla klienta miejscu - w jego własnym gospodarstwie.

Oferujemy części i akcesoria do wszystkich maszyn w naszej ofercie, zarówno oryginały jak i zamienniki w bardzo konkurencyjnych cenach. Gwarantujemy szybką realizację zamówień.

---

## CZĘŚCI I SERWIS



**WIDŁO-KROKODYL  
(2 silowniki)**



**WIDŁO-KROKODYL  
(1 silownik)**

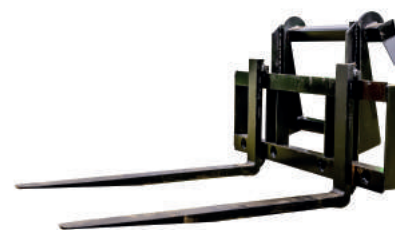

**WIDŁY DO PALET**



**CHWYTAK DO BEL**

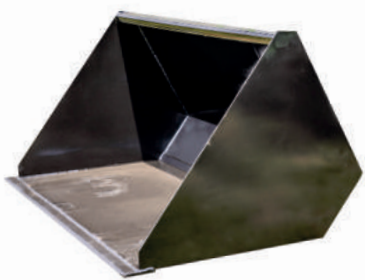

**ŁYŻKA  
(0,86 m - 1,45 m)**



**DOZOWNIK KISZONKI**



**ŚWIDER HYDRAULICZNY**



**WIDŁY DO OBORNIKA  
(1,15 m - 1,45 m)**



**ZAMIATARKA  
(1,25 m - 2,35 m)**



**MULCZER BIJAKOWY**



**MULCZER NOŻOWY**



**WIDŁY DO BEL**

# TOTALNE ZERO!



## POŻYCZKA

4 x 25% w ratach półrocznych  
bez odsetek i prowizji



## LEASING

przy opłacie wstępnej min. 45%  
okres finansowania 24 - 36 miesięcy



## UBEZPIECZENIE

ubezpieczenie majątkowe  
ładowarki gratis

**Od niemal dekady zajmujemy się finansowaniem, dzięki czemu doskonale znamy potrzeby klientów. Wynikiem tego doświadczenia jest zupełnie innowacyjna oferta finansowania przygotowana przez zespół naszych specjalistów.**

Klienci zainteresowani finansowaniem ładowarek Striegel mogą liczyć na pożyczkę lub leasing na do-

godnych warunkach, nie ponosząc w obu przypadkach żadnych kosztów. We własnym zakresie pokrywamy także koszty ubezpieczenia majątkowego ładowarek.

Nasza oferta została przemyślana pod każdym kątem, aby sprostać oczekiwaniom nawet najbardziej wymagających klientów,



## OFERTA FINANSOWANIA



wyprodukowane w Niemczech

PRODUCENT

Striegel Maschinenbau  
Niedere Strasse 36  
34519 Diemelsee-Flechtdorf  
[www.striegel-hoflander.de](http://www.striegel-hoflander.de)



WYŁĄCZNY DYSTRYBUTOR

Aureus Leasing Sp. z o.o.  
ul. Dolnych Wałów 13/3  
44-100 Gliwice  
[www.aureus.pl](http://www.aureus.pl)



IMPORTER

DAM-POL Agro Serwis  
Damian Smażyk  
Dębowo, ul. Broniewska 28  
89-110 Sadki

DEALER



**STRIEGEL**  
**Maschinenbau**



wyprodukowane w Niemczech